

# GLASTÜREN

1	BEARBEITET 20X20 R1 .....	556
2	BEARBEITET 20X20 R6 .....	558
3	BEARBEITET 20X20X7,5 .....	560
4	BEARBEITET 35X20X7,5 .....	562
5	BEARBEITET 45X20X7,5 .....	564
6	BEARBEITET 45X20X1,2 .....	566
7	BEARBEITET 45X20X20 .....	568
8	BEARBEITET 50X20X7,5 .....	570

1 20X20 RADIO 1

BEARBEITETES GLAS

> KÜCHEN-STANDARD

Glas 20X20 RADIO 1.

Breite	Durchm. Glas 4 mm	Elox. Silber matt	Elox. Rostfrei
70x30 (698x298)	671x271	143.130.514	143.130.562
70x35 (698x348)	671x321	143.135.510	143.135.565
70x40 (698x398)	671x371	143.140.513	143.140.561
70x45 (698x448)	671x421	143.145.516	143.145.564
70x50 (698x498)	671x471	143.150.512	143.150.560
70x60 (698x598)	671x571	143.160.511	143.160.566
90x30 (898x298)	871x271	143.330.515	143.330.563
90x35 (898x348)	871x321	143.335.511	143.335.566
90x40 (898x398)	871x371	143.340.514	143.340.562
90x45 (898x448)	871x421	143.345.510	143.345.565
90x50 (898x498)	871x471	143.350.513	143.350.561
90x60 (898x598)	871x571	143.360.512	143.360.560

Lieferung bearbeitet und unmontiert mit Verbindungsbeschlägen und Rundstäbchen für Glas, 4mm. In Karton mit 1 Tür.

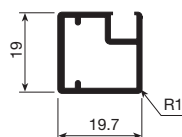

Glasmaß = Gesamtmaß der Glastür - 30mm

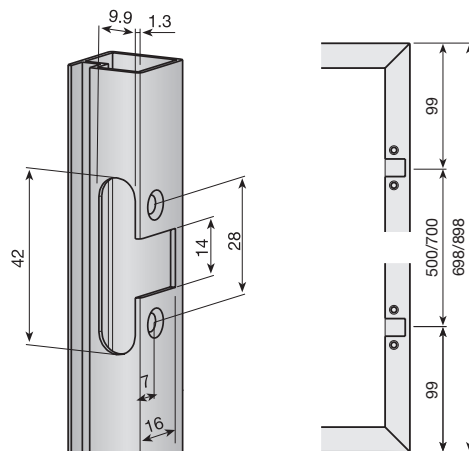

Bearbeitung und Anordnung der Scharniere

> NACH MASS

Glas 20x20 r1 nach Mass.

Profil	Scharniere	Elox. Silber matt	Elox. Rostfrei
20x20R1	0	143.100.510	143.100.565
20x20R1	2	143.102.514	143.102.562
20x20R1	3	143.103.516	143.103.564
20x20R1	4	143.104.511	143.104.566

**Achtung**

Die Position der Scharniere wird vom Innenraum des Möbelstücks bestimmt. (bearbeitete Seite). Dies ist bei asymmetrischen Türen zu beachten.

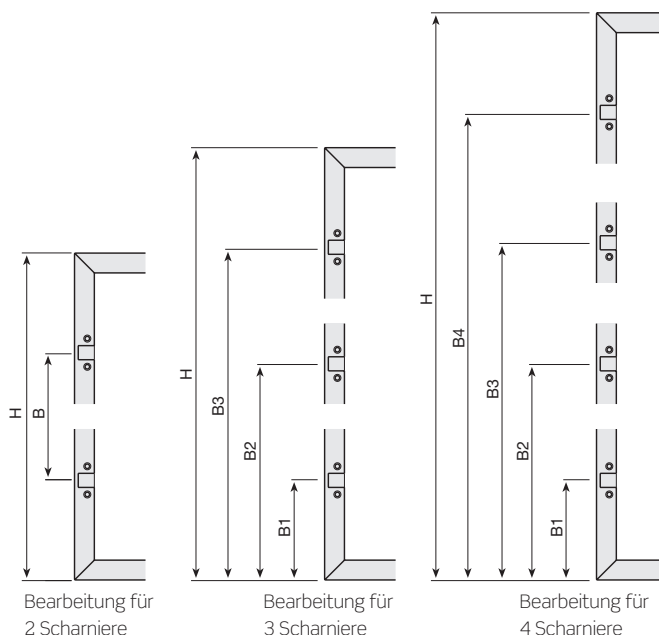

> GEMASS ANGABEN DES KUNDEN

Glas 20x20 r1 gemäss Angaben des Kunden.

Profil	Elox. Silber matt	Elox. Rostfrei
20x20R1	143.199.512	143.199.560

■ PROFIL ZUR BEARBEITUNG

> PROFIL ZUR BEARBEITUNG

Profil zur Bearbeitung 20x20 r1.

	Elox. Silber matt	Elox. Rostfrei	
	149.060.516	149.060.564	10

Stangen, 6m.

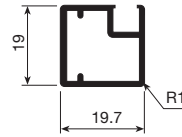

Rundstäbchen für Glas, 4mm.

		
Durchsichtig	753.604.316	50

Stangen, 3m. Lieferumfang in Karton mit 50 St. für Glas., 4mm.



Verbindungsbeschläge.

		
Verzinkt	154.700.033	100

Beutel 4 Winkel und 8 Schrauben. Für 100 Türen

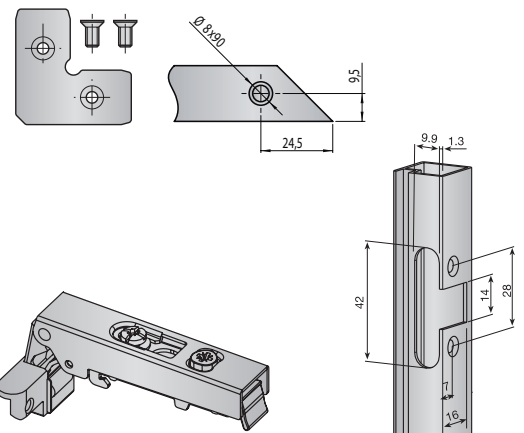

Scharnier MESUCO 143 rapid für Aluminiumrahmen.

Öffnungswinkel 110°		
Gerade	306.000.063	50
Gekröpft	306.100.060	
Hochgekröpft	306.200.064	

Für 25 türen.

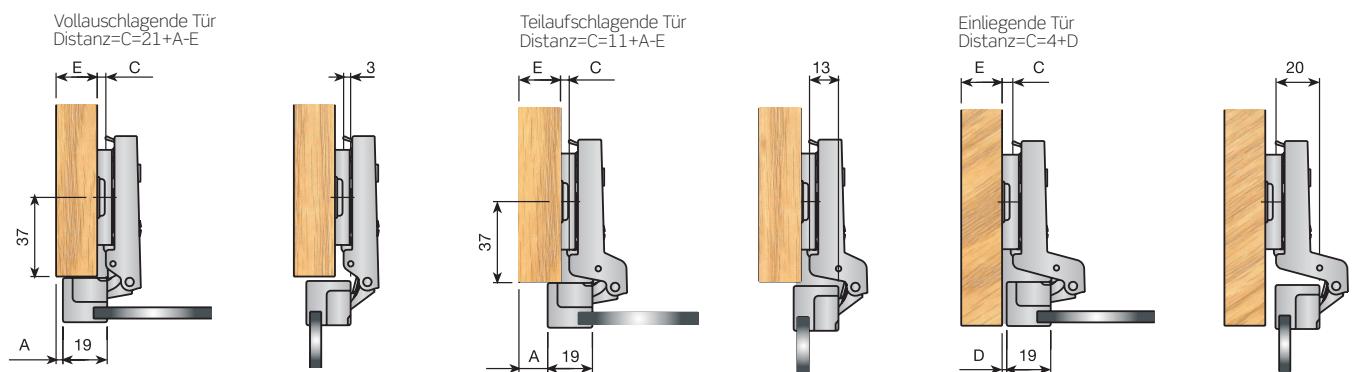

Grundplatte System 32 Montage Holzschrauben.

Unterlegkeil		
2	083.243.134	200
4	083.243.230	

Lieferung in Beuteln mit 500 St. Jeder Beutel für 25 Türen.

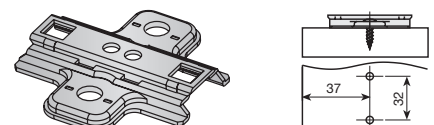

2 20X20 RADIO 6

■ BEARBEITETES GLAS

> KÜCHEN-STANDARD

Glas 20x20 radio 6.

Breite	Durchm. Glas 4mm.	Elox. Silber matt	Elox. Rostfrei
70x30 (698x298)	671x271	143.630.513	143.630.561
70x35 (698x348)	671x321	143.635.516	143.635.564
70x40 (698x398)	671x371	143.640.512	143.640.560
70x45 (698x448)	671x421	143.645.515	143.645.563
70x50 (698x498)	671x471	143.650.511	143.650.566
70x60 (698x598)	671x571	143.660.510	143.660.565
90x30 (898x298)	871x271	143.830.514	143.830.562
90x35 (898x348)	871x321	143.835.510	143.835.565
90x40 (898x398)	871x371	143.840.513	143.840.561
90x45 (898x448)	871x421	143.845.516	143.845.564
90x50 (898x498)	871x471	143.850.512	143.850.560
90x60 (898x598)	871x571	143.860.511	143.860.566

Lieferung bearbeitet und unmontiert mit Verbindungsbeschlägen und Rundstäbchen für Glas, 4mm. In Karton mit 1 Tür.

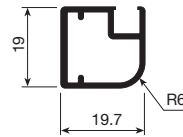

Glasmaß = Gesamtmaße der Glastür - 30mm

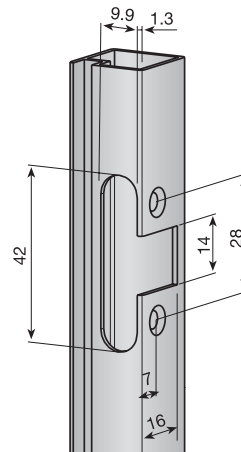

Bearbeitung und Anordnung der Scharniere

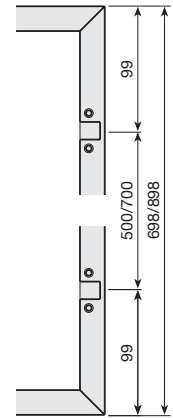

> NACH MASS

Glas 20x20 r6 nach Mass.

20x20R6	0	143.600.516	143.600.564
20x20R6	2	143.602.513	143.602.561
20x20R6	3	143.603.515	143.603.563
20x20R6	4	143.604.510	143.604.565

**Achtung**

Die Position der Scharniere wird vom Innenraum des Möbelstücks bestimmt.(bearbeitete Seite). Dies ist bei asymmetrischen Türen zu beachten.

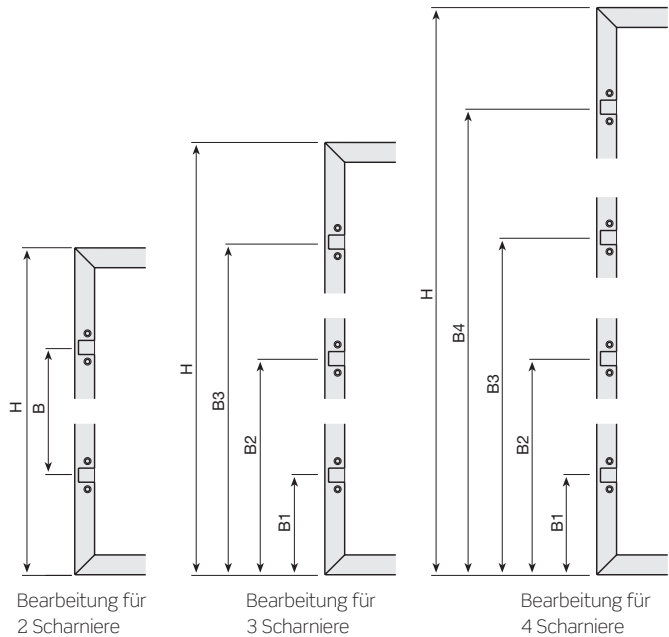

Bearbeitung für 2 Scharniere

Bearbeitung für 3 Scharniere

Bearbeitung für 4 Scharniere

> GEMÄSS ANGABEN DES KUNDEN

Glas 20x20 r6 gemäss Angaben des Kunden.

Profil	Elox. Silber matt	Elox. Rostfrei
20x20R6	143.699.511	143.699.566

■ PROFIL ZUR BEARBEITUNG

> PROFIL ZUR BEARBEITUNG

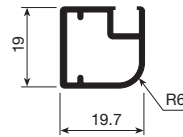

Profil zur Bearbeitung 20x20 r6.

Elox. Silber matt	Elox. Rostfrei	
149.160.513	149.160.561	10

Stangen 6m. Lieferung inKarton mit 10 St.

Rundstäbchen für Glas, 4mm.

Durchsichtig	753.604.316	
		50

Stangen 3m. Lieferung in Karton mit 50 St. für Glas, 4mm.



Verbindungsbeschläge.

Verzinkt	154.700.033	
		100

Beutel mit 4 Winkeln und 8 Schrauben. Lieferung in Karton mit 100 St. für 100 Türen.

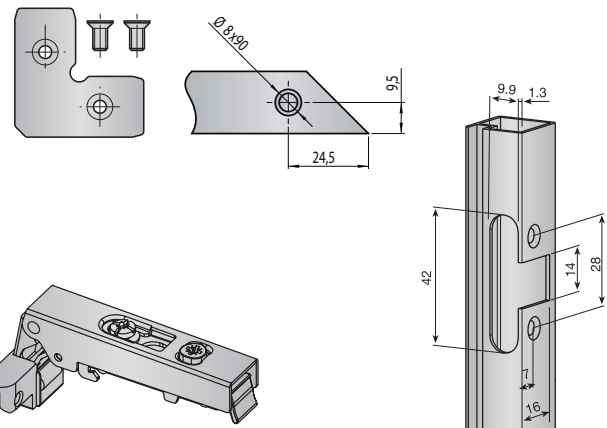

Scharnier MESUCO 143 rapid für Aluminiumrahmen.

Öffnungswinkel 110°		
Gerade	306.000.063	
Gekröpft	306.100.060	50
Hochgekröpft	306.200.064	

Für 25 Türen.

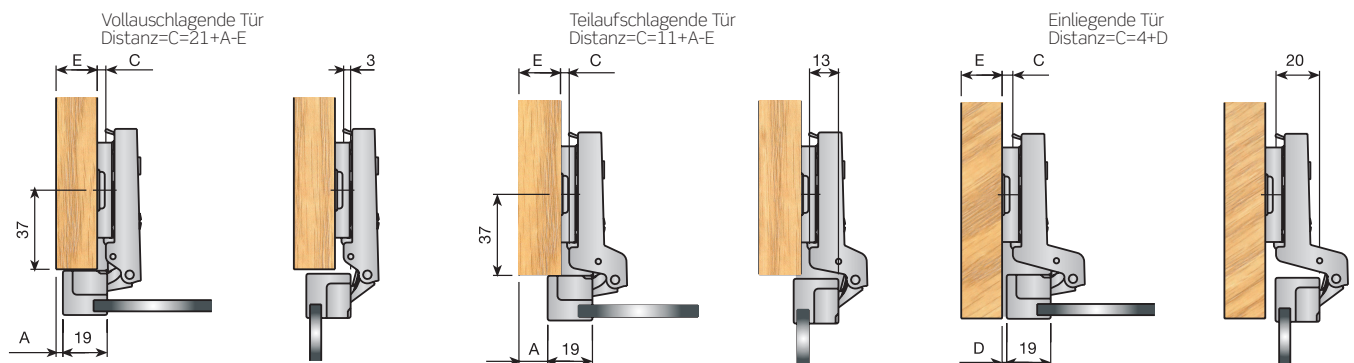

Grundplatte System 32 Montage Holzschrauben.

Unterlegkeil		
2	083.243.134	
4	083.243.230	200

Lieferung in Beuteln mit 50 St. Jeder Beutel für 25 Türen.

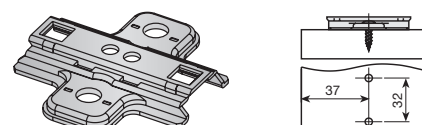

3 20X20 RADIO 7.5 VISIBLE

■ BEARBEITETES GLAS

> KÜCHENSTANDARD

Glas 20x20x7.5mm. Sichtbar.

Breite	Durchm. Glas 4mm.	Elox. Silber matt	Elox. Rostfrei
70x30 (698x298)	694x294	144.130.512	144.130.560
70x35 (698x348)	694x344	144.135.515	144.135.563
70x40 (698x398)	694x394	144.140.511	144.140.566
70x45 (698x448)	694x444	144.145.514	144.145.562
70x50 (698x498)	694x494	144.150.510	144.150.565
70x60 (698x598)	694x594	144.160.516	144.160.564
90x30 (898x298)	894x294	144.330.513	144.330.561
90x35 (898x348)	894x344	144.335.516	144.335.564
90x40 (898x398)	894x394	144.340.512	144.340.560
90x45 (898x448)	894x444	144.345.515	144.345.563
90x50 (898x498)	894x494	144.350.511	144.350.566
90x60 (898x598)	894x594	144.360.510	144.360.565

Lieferung bearbeitet und unmontiert mit Verbindungsbeschlägen und Rundstäbchen für Glas, 4mm. In Karton mit 1 Tür.

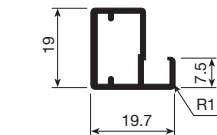

Glasmaß = Gesamtmaße der Glastür - 4mm

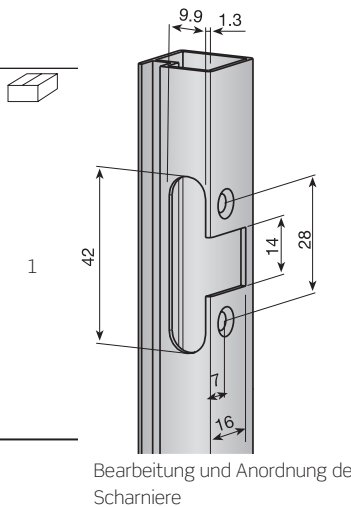

Bearbeitung und Anordnung der Scharniere

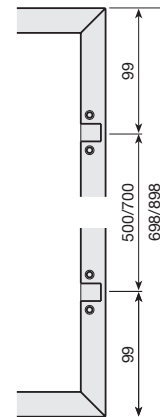

Montage Türen mit Leisten

Glas mit Leiste 20x20x7.5mm.

Breite	Durchm. Glas 4mm.	Elox. Silber matt	Elox. Rostfrei
70x30 (698x298)	344x294	144.630.511	144.630.566
70x35 (698x348)	344x344	144.635.514	144.635.562
70x40 (698x398)	344x394	144.640.510	144.640.565
70x45 (698x448)	344x444	144.645.513	144.645.561
70x50 (698x498)	344x494	144.650.516	144.650.564
70x60 (698x598)	344x594	144.660.515	144.660.563
90x30 (898x298)	444x294	144.830.512	144.830.560
90x35 (898x348)	444x344	144.835.515	144.835.563
90x40 (898x398)	444x394	144.840.511	144.840.566
90x45 (898x448)	444x444	144.845.514	144.845.562
90x50 (898x498)	444x494	144.850.510	144.850.565
90x60 (898x598)	444x594	144.860.516	144.860.564

Glas mit zwei Leisten 20x20x7.5mm

Durchm. Glas 4mm.	Elox. Silber matt	Elox. Rostfrei
228x294	145.130.510	145.130.565
228x344	145.135.513	145.135.561
228x394	145.140.516	145.140.564
228x444	145.145.512	145.145.560
228x494	145.150.515	145.150.563
228x594	145.160.514	145.160.562
294x294	145.330.511	145.330.566
294x344	145.335.514	145.335.562
294x394	145.340.510	145.340.565
294x444	145.345.513	145.345.561
294x494	145.350.516	145.350.564
294x594	145.360.515	145.360.563

Lieferung bearbeitet und unmontiert mit Verbindungsbeschlägen und Rundstäbchen für Glas, 4 mm. In Karton mit 1 Tür.

> NACH MASS

Glas 20x20x7.5mm. Nach Mass.

Profil	Scharniere	Elox. Silber matt	Matt elox. Rostfrei	Silber glänzend
20x20x7.5	0	144.100.515	144.100.563	144.100.106
20x20x7.5	2	144.102.512	144.102.560	144.102.103
20x20x7.5	3	144.103.514	144.103.562	144.103.105
20x20x7.5	4	144.104.516	144.104.564	144.104.100

**Achtung**

Die Position der Scharniere wird vom Innenraum des Möbelstücks bestimmt. (bearbeitete Seite). Dies ist bei asymmetrischen Türen zu beachten.

> GEMÄSS ANGABEN DES KUNDEN

Glas 20x20x7.5mm. gemäss Angaben des Kunden.

Profil	Elox. Silber matt	Matt elox. Rostfrei	Silber glänzend
20x20x7.5	144.199.510	144.199.565	144.199.101

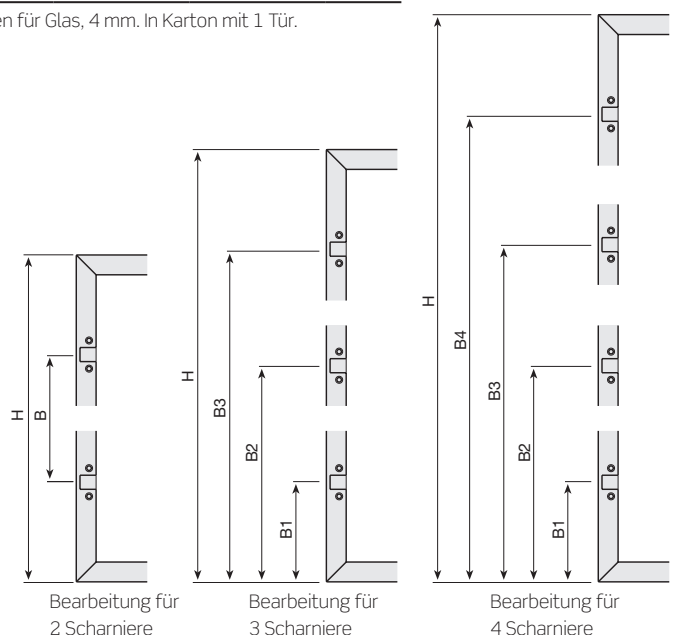

Bearbeitung für 2 Scharniere

Bearbeitung für 3 Scharniere

Bearbeitung für 4 Scharniere

PROFIL ZUR BEARBEITUNG

> PROFIL ZUR BEARBEITUNG

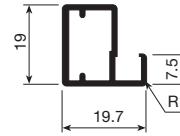

Profil zur Bearbeitung 20x20x7.5mm.

Silber matt elox.	Rostfrei elox	Silber glänzend	
149.260.510	149.260.565	149.260.101	10

Stangen, 6m. Lieferung in Karton mit 10 St.

Rundstäbchen für Glas, 4mm.

Durchsichtig	753.604.316	
		50

Stangen, 3m. Lieferung in Karton mit 50 St. für Glas, 4mm.



Verbindungsbeschläge

Verzinkt	154.700.033	
		100

Beutel Winkel und 8 Schrauben.. Lieferung in Karton mit 100 St. für 100 Türen.

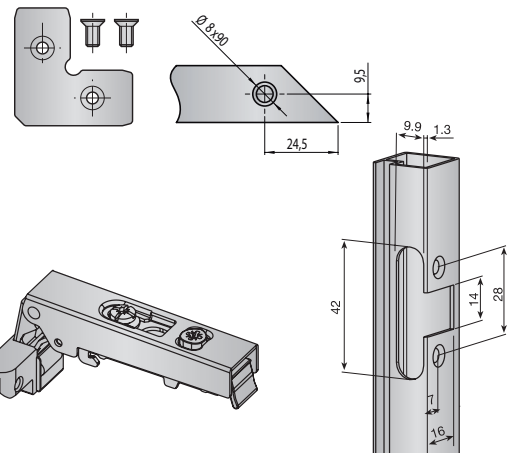

Scharnier MESUCO 143 rapid für Aluminiumrahmen.

Öffnungswinkel 110°		
Gerade	306.000.063	50
Gekröpft	306.100.060	
Hochgekröpft	306.200.064	

Für 25 Türen.

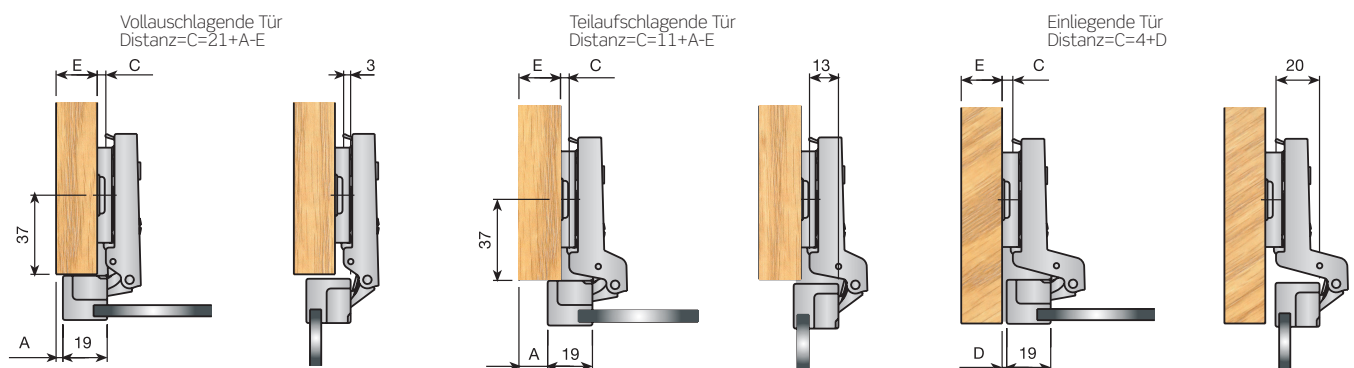
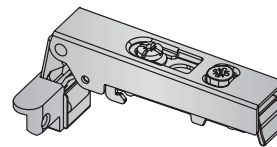

Grundplatte System 32 Montage Holzschrauben.

Unterlegkeil		
2	083.243.134	200
4	083.243.230	

Lieferung in Beuteln mit 50 St. Jeder Beutel für 2 Türen..

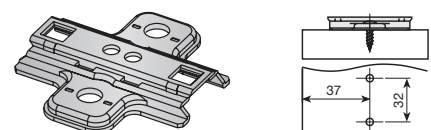

4 35X20 7.5 VISIBLE

BEARBEITETES GLAS

> KÜCHEN-STANDARD

Glas 35x20x7.5mm. Sichtbar.

Breite	Durchm. Glas 4mm.	Silber matt elox.	Rostfrei elox.	
70x30 (698x298)	694x294	145.630.516	145.630.564	1
70x35 (698x348)	694x344	145.635.512	145.635.560	
70x40 (698x398)	694x394	145.640.515	145.640.563	
70x45 (698x448)	694x444	145.645.511	145.645.566	
70x50 (698x498)	694x494	145.650.514	145.650.562	
70x60 (698x598)	694x594	145.660.513	145.660.561	
90x30 (898x298)	894x294	145.830.510	145.830.565	
90x35 (898x348)	894x344	145.835.513	145.835.561	
90x40 (898x398)	894x394	145.840.516	145.840.564	
90x45 (898x448)	894x444	145.845.512	145.845.560	
90x50 (898x498)	894x494	145.850.515	145.850.563	
90x60 (898x598)	894x594	145.860.514	145.860.562	

Lieferung bearbeitet und unmontiert mit Verbindungsbeschlägen und Rundstäbchen für Glas, 4mm. In Karton mit 1 tür.

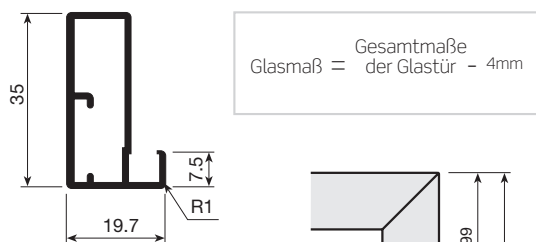

Glasmaß = Gesamtmaße der Glastür - 4mm

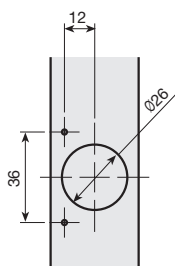

Bearbeitung und Anordnung der Scharniere

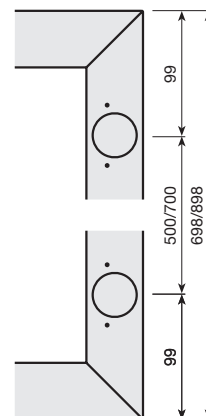

Montage der Türen mit Leisten

Glas mit einer Leiste 35x20x7.5mm.

Breite	Durchm. Glas 4mm.	Silber matt elox.	Rostfrei elox.
70x30 (698x298)	344x294	146.130.515	146.130.563
70x35 (698x348)	344x344	146.135.511	146.135.566
70x40 (698x398)	344x394	146.140.514	146.140.562
70x45 (698x448)	344x444	146.145.510	146.145.565
70x50 (698x498)	344x494	146.150.513	146.150.561
70x60 (698x598)	344x594	146.160.512	146.160.560
90x30 (898x298)	444x294	146.330.516	146.330.564
90x35 (898x348)	444x344	146.335.512	146.335.560
90x40 (898x398)	444x394	146.340.515	146.340.563
90x45 (898x448)	444x444	146.345.511	146.345.566
90x50 (898x498)	444x494	146.350.514	146.350.562
90x60 (898x598)	444x594	146.360.513	146.360.561

Glas mit zwei Leisten 35x20x7.5mm

Durchm. Glas 4mm.	Silber matt elox.	Rostfrei elox.	
228x294	146.630.514	146.630.562	1
228x344	146.635.510	146.635.565	
228x394	146.640.513	146.640.561	
228x444	146.645.516	146.645.564	
228x494	146.650.512	146.650.560	
228x594	146.660.511	146.660.566	
294x294	146.830.515	146.830.563	
294x344	146.835.511	146.835.566	
294x394	146.840.514	146.840.562	
294x444	146.845.510	146.845.565	
294x494	146.850.513	146.850.561	
294x594	146.860.512	146.860.560	

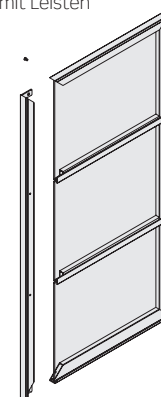

Lieferung bearbeitet und unmontiert mit Verbindungsbeschlägen und Rundstäbchen für Glas, 4 mm. In Karton mit 1 Tür.

> NACH MASS

Glas 35x20x7.5mm. Nach Mass.

Profil	Scharniere	Silber matt elox	Rostfrei elox.	
35x20x7.5	0	145.600.512	145.600.560	1
35x20x7.5	2	145.602.516	145.602.564	
35x20x7.5	3	145.603.511	145.603.566	
35x20x7.5	4	145.604.513	145.604.561	

Achtung

Die Position der Scharniere wird vom Innenraum des Möbelstücks bestimmt. (bearbeitete Seite). Dies ist bei asymmetrischen Türen zu beachten.

Bearbeitung Profile 35x20

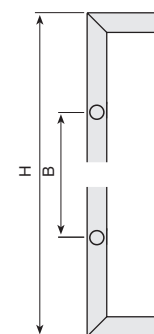
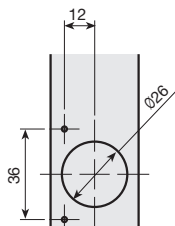

Bearbeitung für 2 Scharniere

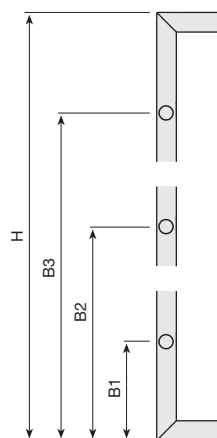

Bearbeitung für 3 Scharniere

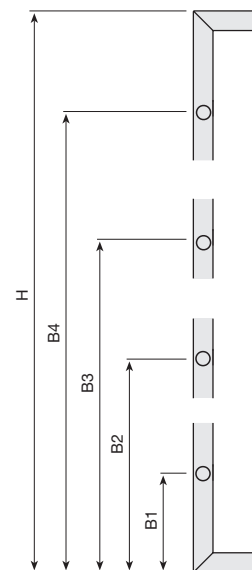

Bearbeitung für 4 Scharniere

> GEMASS ANGABEN DES KUNDEN

Glas 35x20x7.5mm. gemäss Angaben des Kunden.

Profil	Silber matt elox.	Rostfrei elox.	
30x20x7.5	145.699.514	145.699.562	1



■ **PROFIL ZUR BEARBEITUNG**

> **PROFIL ZUR BEARBEITUNG**

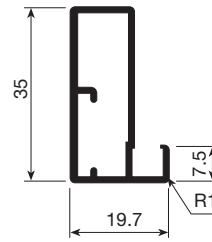

Profil zur Bearbeitung 30x20x7.5mm.

	Silber matt elox.	Rostfrei elox.	
	149.360.514	149.360.562	10

Stangen, 6m. Lieferung in Karton mit 10 St.

Rundstäbchen für Glas, 4mm.

		
Durchsichtig	753.604.316	50

Stangen, 3m. Lieferung in Karton mit 50 St. für Glas, 4mm.



Verbindungsbeschläge

		
Verzinkt	154.700.033	100

Beutel 4 Winkel und 8 Schrauben. Lieferung in Karton mit 100 St. für 100 Türen

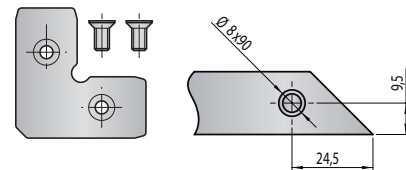

5 45X20 7.5 VISIBLE

■ BEARBEITETES GLAS

> KÜCHEN-STANDARD

Glas 45x20x7.5mm. Sichtbar.

Breite	Durchm. Glas 4mm.	Silber matt elox.	Rostfrei elox.	
70x30 (698x298)	694x294	147.630.512	147.630.560	1
70x35 (698x348)	694x344	147.635.515	147.635.563	
70x40 (698x398)	694x394	147.640.511	147.640.566	
70x45 (698x448)	694x444	147.645.514	147.645.562	
70x50 (698x498)	694x494	147.650.510	147.650.565	
70x60 (698x598)	694x594	147.660.516	147.660.564	
90x30 (898x298)	894x294	147.830.513	147.830.561	
90x35 (898x348)	894x344	147.835.516	147.835.564	
90x40 (898x398)	894x394	147.840.512	147.840.560	
90x45 (898x448)	894x444	147.845.515	147.845.563	
90x50 (898x498)	894x494	147.850.511	147.850.566	
90x60 (898x598)	894x594	147.860.510	147.860.565	

Lieferung bearbeitet und unmontiert mit Verbindungsbeschlägen und Rundstäbchen für Glas, 4mm. In Karton mit 1 Tür.

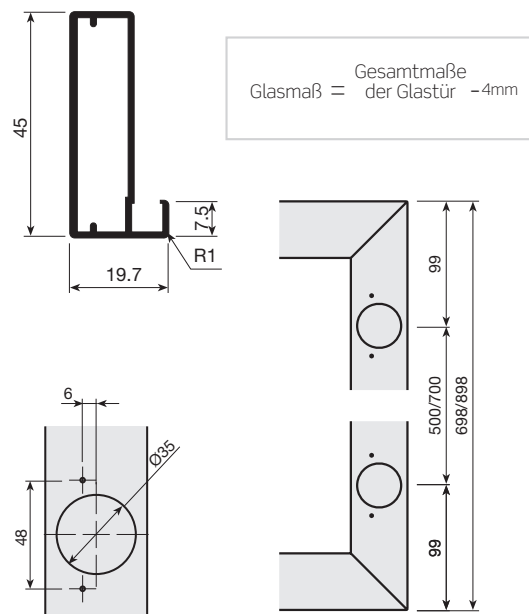

Bearbeitung und Anordnung der Scharniere

Montage der Türen mit Leisten

Glas mit einer Leiste 45x20x7.5mm.

Breite	Durchm. Glas 4mm.	Silber matt elox.	Rostfrei elox.	Durchm. Glas 4mm.	Silber matt elox.	Rostfrei elox.	
70x30 (698x298)	344x294	148.130.511	148.130.566	228x294	148.630.510	148.630.565	1
70x35 (698x348)	344x344	148.135.514	148.135.562	228x344	148.635.513	148.635.561	
70x40 (698x398)	344x394	148.140.510	148.140.565	228x394	148.640.516	148.640.564	
70x45 (698x448)	344x444	148.145.513	148.145.561	228x444	148.645.512	148.645.560	
70x50 (698x498)	344x494	148.150.516	148.150.564	228x494	148.650.515	148.650.563	
70x60 (698x598)	344x594	148.160.515	148.160.563	228x594	148.660.514	148.660.562	
90x30 (898x298)	444x294	148.330.512	148.330.560	294x294	148.830.511	148.830.566	
90x35 (898x348)	444x344	148.335.515	148.335.563	294x344	148.835.514	148.835.562	
90x40 (898x398)	444x394	148.340.511	148.340.566	294x394	148.840.510	148.840.565	
90x45 (898x448)	444x444	148.345.514	148.345.562	294x444	148.845.513	148.845.561	
90x50 (898x498)	444x494	148.350.510	148.350.565	294x494	148.850.516	148.850.564	
90x60 (898x598)	444x594	148.360.516	148.360.564	294x594	148.860.515	148.860.563	

Lieferung bearbeitet und unmontiert mit Verbindungsbeschlägen und Rundstäbchen für Glas, 4 mm. In Karton mit 1 Tür.

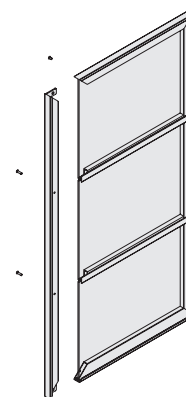

> NACH MASS

Glas 45x20x7.5mm. Nach Mass.

Profil	Scharniere	Silber matt elox.	Rostfrei elox.	
45x20x7.5	0	147.600.515	147.600.563	1
45x20x7.5	2	147.602.512	147.602.560	
45x20x7.5	3	147.603.514	147.603.562	
45x20x7.5	4	147.604.516	147.604.564	

**Achtung**

Die Position der Scharniere wird vom Innenraum des Möbelstücks bestimmt. (bearbeitete Seite). Dies ist bei asymmetrischen Türen zu beachten.

> GEMASS ANGABEN DES KUNDEN

Glas 45x20x7.5mm. gemäss Angaben des Kunden.

Profil	Silber matt elox.	Rostfrei elox.	Silber glänzend	
45x20x7.5	147.699.510	147.699.565	147.699.101	1

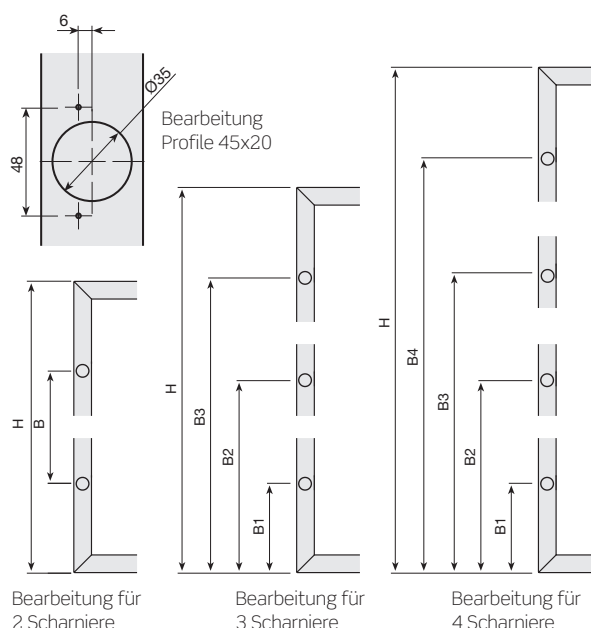

Bearbeitung für 2 Scharniere

Bearbeitung für 3 Scharniere

Bearbeitung für 4 Scharniere

■ PROFIL ZUR BEARBEITUNG

> PROFIL ZUR BEARBEITUNG

Profil zur Bearbeitung 45x20x7.5mm.

Silber matt elox.	Rostfrei elox.	Silber glänzend	Schwarz	
149.560.515	149.560.563	149.560.106	149.560.541	10

Stangen, 6m. Lieferung in Karton mit 10 St..

Rundstäbchen für Glas 4mm.

Durchsichtig	753.604.316	
		50

Stangen, 3m. Lieferung in Karton mit 50 St. für Glas, 4mm.

Verbindungsbeschläge.

Verzinkt	154.800.030	
		100

Beutel 4 Winkel und 8 Schrauben. Lieferung in Karton mit 100 St. für 100 Türen

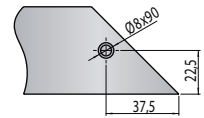
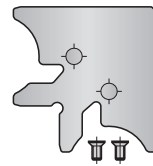
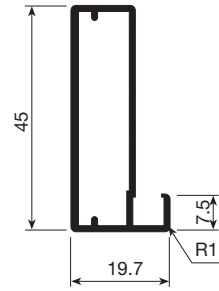

6 45X20 1.2 VISIBLE

BEARBEITETES GLAS

> KÜCHEN-STANDARD

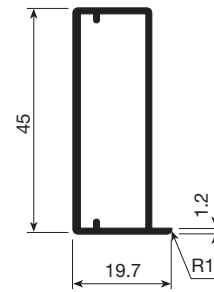

Gesamtmaße  
Glasmaß =  
der Glastür - 3mm

Glas 45x20x1.2 Für Klebeglas.

Breite	Durchm. Glas 4mm.	Silber matt elox.	Rostfrei elox.
70x30 (698x298)	695x295	147.130.513	147.130.561
70x35 (698x348)	695x345	147.135.516	147.135.564
70x40 (698x398)	695x395	147.140.512	147.140.560
70x45 (698x448)	695x445	147.145.515	147.145.563
70x50 (698x498)	695x495	147.150.511	147.150.566
70x60 (698x598)	695x595	147.160.510	147.160.565
90x30 (898x298)	895x295	147.330.514	147.330.562
90x35 (898x348)	895x345	147.335.510	147.335.565
90x40 (898x398)	895x395	147.340.513	147.340.561
90x45 (898x448)	895x445	147.345.516	147.345.564
90x50 (898x498)	895x495	147.350.512	147.350.560
90x60 (898x598)	895x595	147.360.511	147.360.566

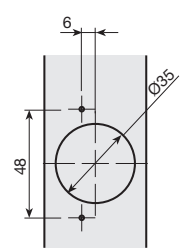

Bearbeitung und Anordnung der Scharniere

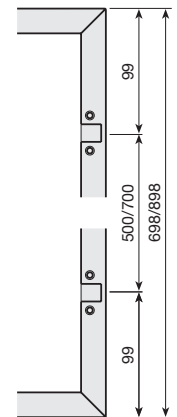

Lieferung bearbeitet und unmontiert mit Verbindungsbeschlägen. In Karton mit 1 Tür.

> NACH MASS

Rahmen 45x20x1.2 Nach Mass.

Profil	Scharniere	Silber matt elox.	Rostfrei elox.
45x20x1.2	0	147.100.516	147.100.564
45x20x1.2	2	147.102.513	147.102.561
45x20x1.2	3	147.103.515	147.103.563
45x20x1.2	4	147.104.510	147.104.565

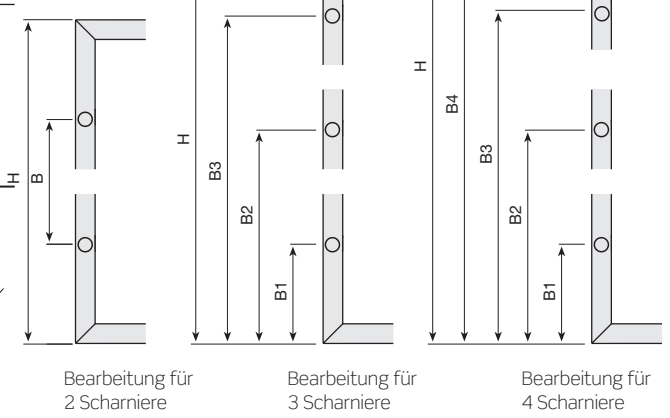

**Achtung**

Die Position der Scharniere wird vom Innenraum des Möbelstücks bestimmt. (bearbeitete Seite). Dies ist bei asymmetrischen Türen zu beachten.

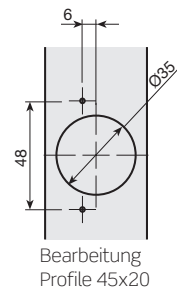

Bearbeitung Profile 45x20

> GEMÄSS ANGABEN DES KUNDEN

Glas 45x20x1.2 gemäss Angaben des Kunden.

Profil	Silber matt elox.	Rostfrei elox.
45x20x1.2	147.199.511	147.199.566



■ PROFIL ZUR BEARBEITUNG

> PROFIL ZUR BEARBEITUNG

Profil zur Bearbeitung 45x20x1.2mm.

	Silber matt elox	Rostfrei elox.	
	149.460.511	149.460.566	10

Stangen, 6m. Lieferung in Karton mit 10 St.

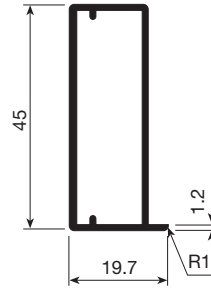

Verbindungsbeschläge.

		
Verzinkt	154.800.030	100

Beutel 4 Winkel und 8 Schrauben. Lieferung in Karton mit 100 St. für 100 Türen.

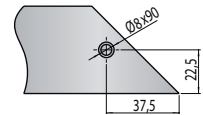
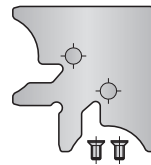

7 45X20X20 VISIBLE

BEARBEITETES GLAS

> NACH MASS

Glas 45x20x20 nach Mass.

Profil	Scharnier	Silber matt eloxiert	
45x20x20	0	147.500.511	1
45x20x20	2	147.502.515	
45x20x20	3	147.503.510	
45x20x20	4	147.504.512	

**Achtung**

Die Position der Scharniere wird vom Innenraum des Möbelstücks bestimmt. (bearbeitete Seite). Dies ist bei asymmetrischen Türen zu beachten.

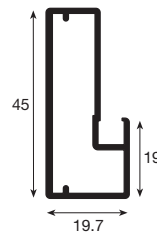

Glasmaß = Gesamtmaße der Glastür -30mm

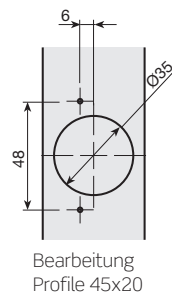
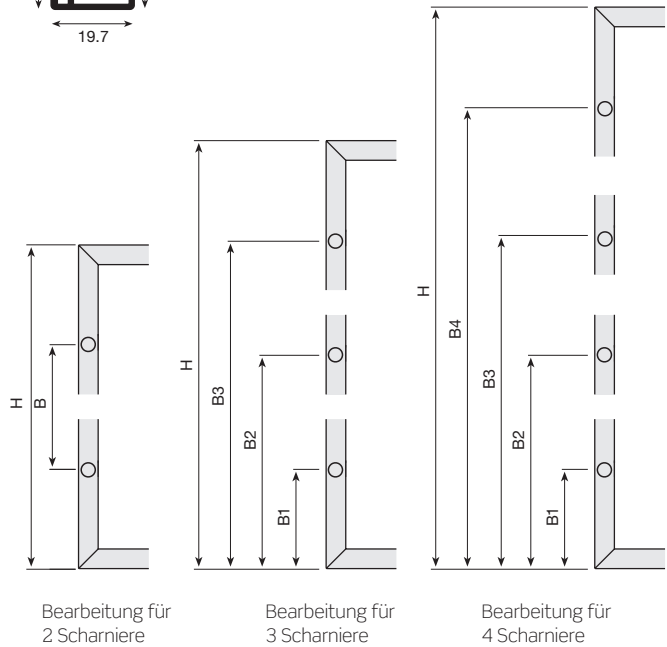

> GEMÄSS ANGABEN DES KUNDEN

Glas 45x20x20 gemäss Angaben des Kunden.

Profil	Silber matt eloxiert	
45x20x20	147.599.513	1

■ PROFIL ZUR BEARBEITUNG

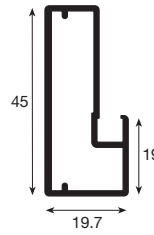

> PROFIL ZUR BEARBEITUNG

Profil zur Bearbeitung 45x20x20mm.

	Silber matt eloxiert	
	151.760.512	10

Stange, 6m. Lieferung in Karton mit 10 St.

Rundstäbchen für Glas, 4mm.

	Durchsichtig	
	753.604.316	50



Stangen, 3m. Lieferung in Karton mit 50 St. für Glas, 4mm.

Verbindungsbeschläge.

	Verzinkt	
	154.800.030	100

Beutel 4 Winkel und 8 Schrauben. Lieferung in Karton mit 100 St. für 100 Türen.

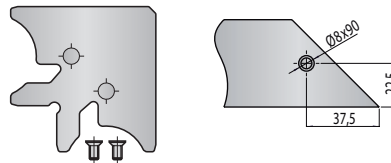

8 50X20X7.5 VISIBLE

BEARBEITETES GLAS

> NACH MASS

Glas 50x20x7.5 Nach Mass.

Profil	Scharniere	Silber matt eloxiert	
50x20x7.5	0	147.700.512	1
50x20x7.5	2	147.702.516	
50x20x7.5	3	147.703.511	
50x20x7.5	4	147.704.513	

**Achtung**

Die Position der Scharniere wird vom Innenraum des Möbelstücks bestimmt. (bearbeitete Seite). Dies ist bei asymmetrischen Türen zu beachten.

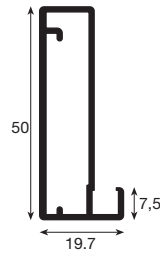
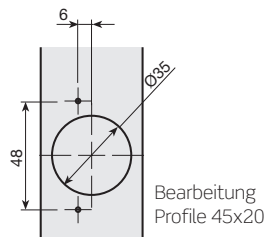

Glasmaß = Gesamtmaße der Glastür - 4mm

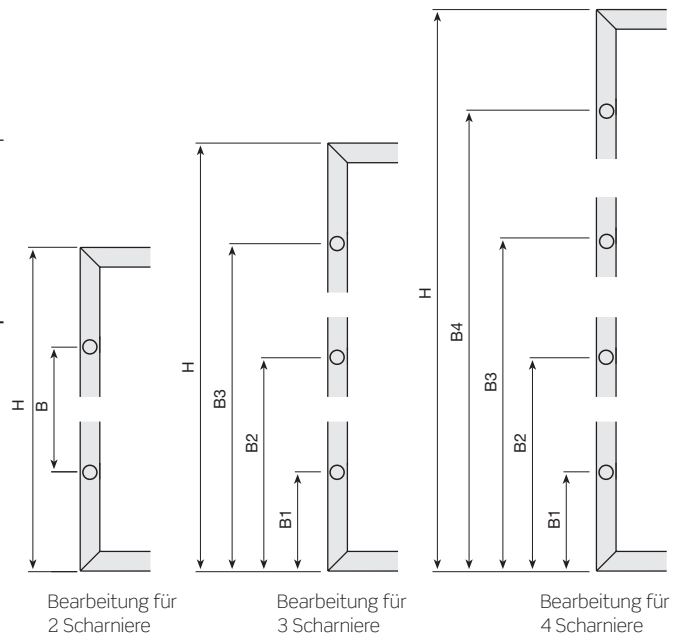

> GEMÄSS ANGABEN DES KUNDEN

Glas 45x20x20 gemäss Angaben des Kunden.

Profil	Silber matt eloxiert	
50x20x7.5	147.799.514	1



■ PROFIL ZUR BEARBEITUNG

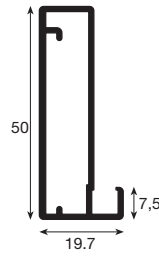

> PROFIL ZUR BEARBEITUNG

Profil zur Bearbeitung 50x20x7.5mm.

	Silber matt eloxiert	
	151.860.516	10

Stange, 6m. Lieferung in Karton mit 10 St.

Rundstäbchen für Glas, 4mm.

		
Durchsichtig	753.604.316	50



Stange, 3m. Lieferung in Karton mit 50 St. für Glas, 4mm.

Verbindungsbeschläge.

		
Verzinkt	154.800.030	100

Beutel 4 Winkel und 8Schrauben. Lieferung in Karton mit 100 St. für 100 Türen

